



CMAlifts®

C.M.A. S.r.l. | S.P. 238 km. 11,728 - 70033 Corato (BA) - Italy
TEL. +39 080.3588714 - FAX +39 080.8729113
INFO@CMALIFTS.COM - INFO@PEC.CMALIFTS.COM
CMALIFTS.COM



CE Marcatura CE delle strutture metalliche secondo la EN 1090-1:2009+A1:2011 con FPC 0476-CPR-0029

OFFERTA

ORDINE

CLIENTE _____ Rif. Impianto _____

N. impianto _____ Rif. CMA _____

DTG _____ mm (max 1600 mm)

D _____ mm (distanza interna fra le traverse)

Fossa _____ mm

Portata [Q] _____ kg

Peso cabina _____ kg

Peso arcata _____ kg

Peso operatore/i _____ kg

Peso Kit Simplex _____ kg

Totale P + Q _____ kg

(P= peso cabina + arcata + operatore/i + Kit)

Peso contrappeso _____ kg

Velocità nominale impianto Vn _____ m/s

Velocità intervento limitatore Vi _____ m/s

Guide _____ Fungo _____ mm
(NB. standard 8/9)

- Trafilate
- Lavorate
- Oliate
- Non oliate

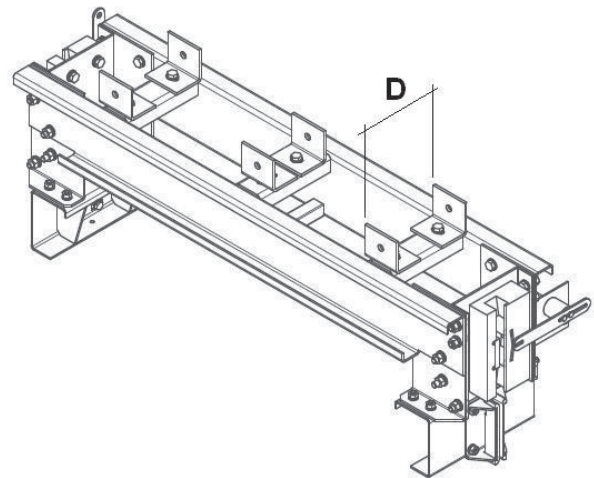

OPTIONAL

N° _____ Limitatore + tenditore con puleggia \varnothing _____ mm

N° _____ Piatto battuta ammortizzatore centrale

N° _____ Pilastrino per ammortizzatore centrale

N° _____ Pilastrini per ammortizzatori laterali

N° _____ Ammortizzatore/i

INFORMAZIONI COMMERCIALI

Ordine per la fornitura di n° _____ kit

Tempi di consegna _____

Luogo di consegna _____

Trasportatore _____

Annotazioni _____

Data _____

Timbro e firma per accettazione